

Jeep

ג'יפ קומפאס



אוטו מקס
יבואני רכב

מדריך עזר לנהג
תמצית הוראות שימוש ברכב

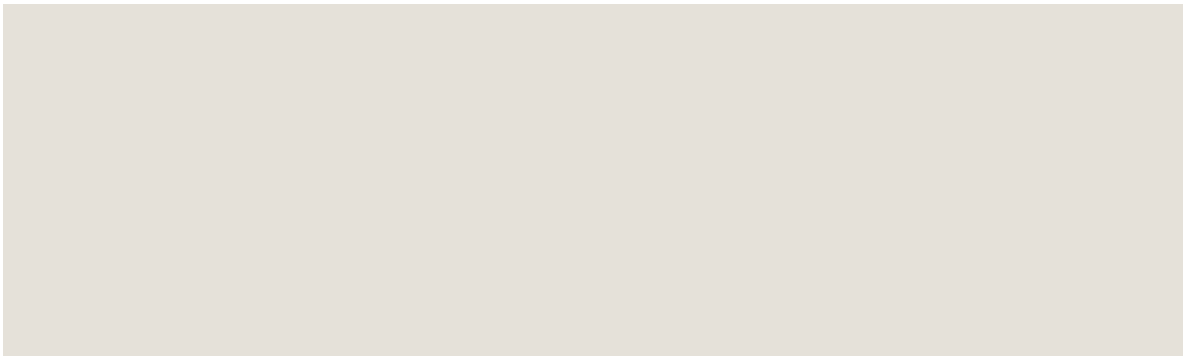

תוכן העיניינים

4	לוח מחוונים
22	כיצד לנהוג במקרה חירום
40	שירות ותחזוקה
48	כתב אחריות ושירות

לוח המחוונים

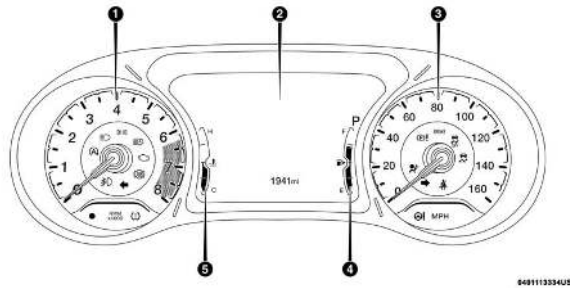

1. מד סיבובי מנוע (מורה סיבובי מנוע ב-1000 סיבובים לדקה)

2. חיווי מרכזי

• החיווי המרכזי כולל חיווי רב תכליתי אודות מאפייני הרכב. להרחבה נוספת, יש לפנות לספר הרכב.

3. **מד אוץ (ספידומטר)** - מציג את מהירות הרכב.

4. **מד דלק**

- מציג את כמות הדלק במיכל כאשר מתג ההצתה במצב ON/RUN.
- סמל משאבת הדלק מורה על צידו של הרכב בו מצוי פתח התדלוק.

5. **מד טמפרטורה**

- מד הטמפרטורה מורה את טמפרטורת נוזל הקירור. כל חייווי שנמצא בתחום החיווי הנורמאלי מורה כי המערכת פועלת כנדרש.
- מד הטמפרטורה עשוי להציג טמפרטורה גבוהה מהרגיל במזג אוויר חם או בתנאי נהיגה מאומצים. אין לאפשר לטמפרטורה לעבור את טווח הפעולה הנורמאלי.

אזהרה!

מערכת הקירור של הרכב עלולה להיות מסוכנת כאשר היא חמה. נוזל קירור לוחט עלול לגרום לכוויות לך ולסובבים. יש לפנות למרכז שירות מורשה של היבואן או גורם מהימן אחר המוסמך לטפל בנושא במידה והרכב מתחמם יתר על המותר.

זהירות

נסיעה ברכב שמערכת הקירור שלו חמה יתר על המותר מסוכנת ועלולה לגרום לנזק לרכב. אם מד הטמפרטורה מצביע על H, יש לעצור בצד הדרך בבטחה. יש לכבות את המזגן ולאפשר לרכב לפעול בהילוך סרק עד שמד הטמפרטורה ישוב אל התחום הנורמאלי. במידה ומד הטמפרטורה ממשיך להצביע על H, יש לדווח מיידית את המנוע וליצור קשר עם מרכז שירות מורשה של היבואן או גורם מהימן אחר המוסמך לטפל בנושא.

חשוב: חייווי התקלות יוארו לצורך בדיקת תקינות הנורות בכל התנעה ראשונה.

צג מידע - אם מצויד

רכבך עשוי להיות מצויד בצג מידע המציג מידע שימושי לנהג. כאשר מתג ההצתה במצב ON/OFF, כתיחה או סגירה של הדלת תפעיל את הצג ותציג את נסועת הרכב במיילים או בקילומטרים ואת מד המרחק. צג המידע מתוכנן להציג מידע חשוב אודות מערכות הרכב ומאפייניו השונים, אופן פעילותם ותקינותם.

הבקורות המותקנות על גלגל ההגה מאפשרות דפדוף בין תפריטי הרכב השונים. ניתן לגשת למידע ספציפי הנדרש - ולבצע בו שינויים או לבחור בו.

מיקום בקורות וצג מידע

צג המידע כולל חייווי אינטראקטיבי הממוקם בלוח המחוונים.

מיקום צג מידע עיקרי

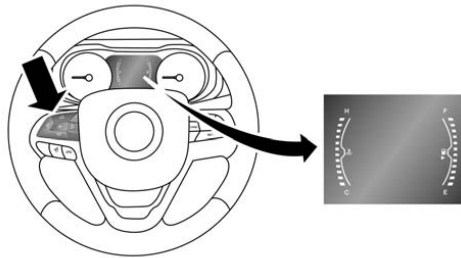

מיקום צג מידע PREMIUM

תפריט צג המידע מכיל מאפיינים אלה:

- מוד אוץ
- מידע רכב
- מערכות סיוע לנהג
- צריכת דלק
- נסועה
- מערכת "STOP START"

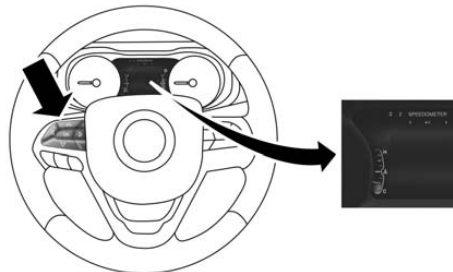

- הודעות
- מאפייני מסך
- איפיוני רכב
- המערכות מאפשרות לנהג לבחור במידע הרצוי על ידי לחיצה על כפתורים אלה בגלגל ההגה:

מתגי שליטה בצג מידע



חץ למעלה

יש ללחוץ ולשחרר את החץ המורה מעלה כדי לדפדף למעלה בתפריט הראשי ובתפריטים המשניים.

חץ למטה

יש ללחוץ ולשחרר את החץ למטה כדי לדפדף למטה בתפריט הראשי ובתפריטים המשניים.

חץ ימינה

יש ללחוץ ולשחרר את החץ ימינה כדי לדפדף למטה בתפריט הראשי ובתפריטים המשניים.

חץ שמאלה

יש ללחוץ ולשחרר את החץ שמאלה כדי לדפדף למטה בתפריט הראשי ובתפריטים המשניים.

מתג OK

יש ללחוץ על מתג OK כדי לגשת/לבחור במידע המופיע בתפריט הראשי ובתפריטים המשניים. יש ללחוץ ולהחזיק את מתג OK למשך שניה אחת כדי לאפס את המידע והמאפיינים המוצגים/נבחרים אשר ניתנים לאיפוס.

היכרות לוח מחוונים

זמן נסיעה

מציג את משך הנסיעה מהאיפוס האחרון כאשר מתג ההתנעה היה במצב ACC.

כיכד לאפס נסועה

ניתן לאפס נסועה רק כאשר בוחרים בפונקציה הניתנת לאיפוס. יש ללחוץ ולהחזיק את מתג OK כדי לנקות את צג המידע.

הודעות וחיווי אזהרה

חיווי אזהרה יופיע בלוח המחוונים בשילוב עם הודעה ו/או חיווי קולי. חיווי זה מתריע ומזהיר מפני בעיות. בשעת התנעה, כל חיווי האזהרה יופיעו, בהתאם לדגם ולרמת האבזור. חיוויים אלה יודיעו לך על מצב חמור הדורש טיפול. במידה וחיוויים נותרים דולקים זמן רב לאחר ההתנעה, יש לבדוק את הנושא באמצעות מרכז שירות מורשה של היבואן או גורם מהימן אחר המוסמך לטפל בנושא.

תזכורת חגורות בטיחות	
כאשר מתג ההתנעה מועבר בתחילת נסיעה למצב ON/RUN, חיווי זה יופיע במשך ארבע עד שמונה שניות לצורך בדיקה. במהלך הבדיקה, אם חגורת הבטיחות של הנהג או הנוסע פתוחה, צלצל ישמע. לאחר הבדיקה או בשעת נהיגה, אם החגורה נשארת פתוחה, חיווי תזכורת יבהב או שישאר דולק תוך השמעת צליל תזכורת.	
חיווי אזהרה כרית אוויר	
חיווי זה יואר במשך ארבע עד שמונה שניות לצורך בדיקה כאשר מתג ההתנעה במצב RUN/ON. במידה והחיווי אינו מוצג בהתנעה, נותר מואר לאחר התנעה או מופיע תוך נהיגה, יש לבדוק את המערכת במרכז שירות מורשה של היבואן או על ידי גורם מהימן המוסמך לטפל בנושא. חיווי זה יופיע וצפצוף אחד ישמע כאשר אותרה תקלה בכרית האוויר-וישאר דולק עד תיקון התקלה. במידה וחיווי מופיע לסירוגין או נותר בשעת נהיגה, יש לבדוק את הרכב במרכז שירות מורשה של היבואן או על ידי גורם מהימן המוסמך לטפל בנושא.	



חיווי אזהרה-בלמים	
<p>חיווי זה מתייחס למספר פעולות במערכת הבלימה, כולל מפלס נוזל בלם והפעלת בלם חניה. הופעת החיווי מורה על הפעלת בלם חניה, מפלס נוזל בלם נמוך או תקלה במערכת ה-ABS. במידה וחיווי האזהרה ממשיך להופיע לאחר נטרול בלם היד, כאשר נוזל הבלם בכמות מספקת-הדבר מצביע על איתור תקלה במגבר הבלם. במקרה זה, חיווי האזהרה ימשיך להופיע עד לתיקון התקלה.</p> <p>מערכת הבלימה הכפולה מאפשרת לרכב לשמר יכולת בלימה בשעת כשל של מערכת הבלימה העיקרית. במקרה דליפה, חיווי אזהרה יופיע כאשר מפלס נוזל הבלם יורד מתחת לרף מסוים. החיווי יופיע עד לטיפול בבעיה.</p>	BRAKE





חשוב: החיווי עשוי להבהב לרגע בעת תמרונים קיצוניים המשנים את גובה מפלס הנוזל. יש לטפל ברכב ולבדק את מפלס נוזל הבלם. יש לתקן את המערכת כנדרש.

אזהרה!
<p>אסור לנסוע ברכב בו נורת האזהרה המורה על תקלה במערכת הבלימה מופיעה. הרכב עלול לא לבלום כראוי ולגרום לפגיעה של יושבי הרכב והולכי רגל. יש לטפל ברכב באופן מיידי.</p> <p>ברכב המצויד במערכת ABS ו-EBD (מערכת חלוקת בלימה אלקטרונית), חיווי תקלה במערכת הבלימה יופיע ביחד עם חיווי תקלה ב-ABS. יש לתקן את המערכת בדחיפות.</p>

ניתן לבדוק את פעולת חיווי האזהרה הנוגע למערכת הבלמים באמצעות סיבוב מתג ההתנעה ממצב OFF למצב RUN/ON. החיווי יואר למשך כשתי שניות. לאחר מכן החיווי יכבה, אלא אם בלם החניה מופעל, או שאותרה תקלה במערכת הבלימה. במידה והחיווי אינו מופיע, יש לבדוק את המערכת על ידי מרכז שירות מורשה של היבואן או על ידי גורם מהימן המוסמך לטפל בנושא. החיווי יופיע גם כאשר בלם החניה מופעל ומתג ההתנעה במצב ON/RUN.

חשוב: חיווי זה יופיע כאשר בלם החניה מופעל ומתג ההתנעה במצב ON/RUN. חיווי זה מופיע רק כאשר מתג החניה מופעל ואינו מראה את מידת הפעלת עוצמת הבלימה.

<p align="center">חיווי אזהרה חיווי ביטחון</p>	
<p>חיווי זה יבהב במהירות במשך כ-15 שניות כאשר מערכת בטחון הרכב נדרכת ולאחר מכן יבהב באיטיות עד נטרול המערכת.</p>	
<p align="center">חיווי אזהרה-לחץ שמן</p>	
<p>חיווי זה מורה על לחץ שמן נמוך במנוע. אם החיווי מופיע בנסיעה, יש לעצור את הרכב בבטחה ולדוּמם את המנוע בהקדם. חיווי קולי ישמע כאשר חיווי זה מופיע. אין לנסוע ברכב עד לתיקון הבעיה. חיווי זה אינו מודיע מהי כמות השמן במנוע. יש לבדוק את מפלס השמן באופן תקופתי.</p>	
<p align="center">חיווי התחממות יתר</p>	
<p>חיווי זה מתריע מפני התחממות יתר של המנוע. כאשר טמפרטורת נוזל הקירור עולה יתר על המידה והחיווי מתקרב ל-H, החיווי יואר וצלצל בודד ישמע. אם החיווי מופיע בנסיעה, יש לעצור בבטחה. במידה והמזגן פועל, יש לכבותו, להעביר את תיבת ההילוכים ל"נייטרל" ולתת לרכב לפעול בסיבובי סרק. במידה והטמפרטורה אינה חוזרת לטווח התקין, יש לדוּמם את המנוע מיידית.</p>	

<p align="center">חיווי התחממות יתר - שמן</p>	
<p>חיווי טמפרטורת השמן מורה כי טמפרטורת השמן של הרכב גבוהה מדי. במידה והחיווי מופיע בנסיעה, יש לעצור את הרכב בבטחה ולדוּמם את המנוע בדחיפות.</p>	
<p align="center">חיווי תקלת טעינה</p>	
<p>חיווי זה מופיע כאשר המצבר אינו נטען כראוי. במידה וחיווי זה מופיע כאשר המנוע פועל, קיימת תקלה במערכת הטעינה. יש ליצור קשר בהקדם עם מרכז שירות מורשה של היבואן או עם גורם מהימן המוסמך לטפל בנושא. חיווי זה מורה על תקלה אפשרית במערכת החשמל או ברכיב נלווה. במידה ויש להניע את הרכב באמצעות כבלי התנעה, יש לפנות ל"התנעה באמצעות כבלים" במדריך הרכב המלא.</p>	
<p align="center">חיווי תקלה-מצערת אלקטרונית</p>	
<p>חיווי זה מצביע על תקלה במצערת האלקטרונית. במידה ותקלה אותרה בשעת נסיעה, החיווי יופיע תמידית או יבהב, בהתאם לאופי הבעיה. יש לדוּמם את הרכב ולהניעו כאשר הרכב בהילוך PARK. החיווי אמור להיעלם. במידה והחיווי נותר מואר, ברוב המקרים ניתן להמשיך ולנהוג ברכב ולהגיע בהקדם לבדיקה על ידי מרכז שירות מורשה של היבואן או על ידי גורם מהימן המוסמך לטפל בנושא. במידה והחיווי מהבהב בנסיעה, יש לטפל ברכב בדחיפות מאחר והביצועים עלולים להיפגע והרכב אף עשוי להזדקק לגרירה. החיווי יופיע כאשר מתג ההצתה במצב ON/RUN ויופיע לזמן קצר לצורך בדיקה. במידה והחיווי אינו מופיע בהתנעה, יש לבדוק את הרכב על ידי מרכז שירות מורשה של היבואן או גורם מהימן המוסמך לטפל בנושא.</p>	
<p align="center">תקלת הגה כוח</p>	
<p>החיווי משמש להורות על מצבה של מערכת הגה הכוח. יש לפנות לפרק "הגה כוח" במדריך הרכב המלא.</p>	

חיווי התחממות תמסורת	
<p>חיווי התחממות התמסורת מעיד על התחממות יתר של נוזל התמסורת. הדבר עלול להתרחש בשימוש חריג. במידה והחיווי מופיע, יש לעצור את הרכב בבטחה, להעביר את ידית ההילוכים למצב NEUTRAL ולהפעיל את המנוע בסיבובי סרק, או סיבובים גבוהים יותר, עד שהחיווי יעלם.</p>	

אזהרה!	
<p>במידה והרכב ממשיך לנסוע כאשר חיווי התחממות התמסורת מופיע, נוזל התמסורת עלול לרתוח, לפרוץ ולבוא במגע עם חלקי מנוע לוהטים ולגרום לשריפה.</p>	

זהירות	
<p>נהיגה ממושכת כאשר חיווי התחממות התמסורת מופיע עלולה לגרום לנזק לתיבת ההילוכים.</p>	

חיווי תקלת תמסורת	
<p>חיווי זה יופיע (יחד עם הודעה בצג המידע וזמזם) להורות על כשל בתמסורת (תיבת ההילוכים). במידה והחיווי מופיע לאחר דימום המנוע והנעתו מחדש, יש לפנות בדחיפות למרכז שירות מורשה של היבואן או לגורם מהימן המוסמך לטפל בנושא.</p>	

חיווי דלת פתוחה	
<p>חיווי זה יופיע כאשר דלת פתוחה/פתוחה חלקית ואינה סגורה כראוי.</p>	

חשוב: במידה והרכב בתנועה, גם זמזם ישמע

חיווי דלת תא מטען פתוחה	
חיווי זה יופיע כאשר דלת תא המטען פתוחה	



חשוב: במידה והרכב בתנועה, זמזם בודד ישמע

חיווי מכסה מנוע פתוח	
חיווי מכסה מנוע פתוח יופיע כאשר מכסה המנוע פתוח או פתוח חלקית ואינו סגור כראוי.	

חיווי תקלת מנוע	
<p>חיווי זה מהווה חלק ממערכת אבחון התקלות הקרויה OBD2 המנטרת את שיעור פליטת המזהמים. החיווי יופיע כאשר מתג ההצתה במצב ON/RUN לפני התנעה. במידה והחיווי אינו נעלם לאחר התנעה, יש לבדוק את הרכב בהקדם. במצבים מסוימים, כגון כאשר מכסה פתח התדלוק חסר, הדלק באיכות גרועה וכיו"ב, החיווי עשוי להופיע לאחר התנעה. יש לציין כי ניתן לנסוע ברכב כאשר החיווי מופיע. עם זאת, כאשר החיווי מהבהב, הדבר מעיד על החמרה בתנאים, העלולה להביא לנזק לממיר הקטליטי ולאיבוד כוח. במצב זה, יש לטפל ברכב בדחיפות.</p>	

אזהרה!
ממיר קטליטי תקול, כמוזכר למעלה, עלול להגיע לטמפרטורה גבוהה מהרגיל. הדבר עלול לגרום לשריפה במידה והרכב ננהג באיטיות או חונה מעל חומר דליק.

זהירות
נהיגה ממושכת כשחיווי תקלת המנוע מופיע עלולה לגרום לנזק. במידה והחיווי מהבהב, נזק מהותי עלול להיגרם לממיר הקטליטי ואובדן כוח יורגש. יש לטפל ברכב בדחיפות.

<p align="center">חיווי בקרת יציבות</p>	
<p>חיווי בקרת היציבות בלוח המחוונים יופיע כאשר מתג ההתנעה במצב ON/RUN. החיווי אמור להיעלם כאשר המנוע פועל. במידה והחיווי מופיע ברציפות כאשר המנוע פועל, תקלה אותה במערכת בקרת היציבות. במידה והחיווי נותר לאחר מספר התנועות והרכב נסע מספר קילומטרים במהירות גבוהה מ-48 קמ"ש, יש לטפל בתקלה על ידי מוסך מורשה או גורם מהימן המוסמך לטפל בנושא.</p> <p>חיווי ESC OFF וחיווי ESC (בקרת יציבות) יופיעו לפרק זמן קצר כאשר מתג ההתנעה במצב OFF/RUN.</p> <ul style="list-style-type: none"> • בכל פעם שמתג ההתנעה במצב ON/RUN מערכת בקרת היציבות תופעל למצב ON, גם אם נוטרלה קודם. • חיווי בקרת היציבות יבהב במקרה של הפעלת מערכת בקרת היציבות (איבוד אחיזה). • מערכת בקרת היציבות תשמיע זמזום בשעת פעולה. מדובר במצב רגיל. 	
<p align="center">חיווי "בקרת יציבות מושבתת"</p>	
<p>חיווי זה מצביע על השבתה של מערכת בקרת היציבות.</p>	
<p align="center">חיווי התראה אודות ירידת לחץ אוויר בצמיגים</p>	
<p>חיווי אזהרה מופיע והערת אזהרה מוצגת כדי להורות כי לחץ הניפוח בצמיגים נמוך מן המומלץ, או שאחד או יותר מצמיגי הרכב מאבדים לחץ אוויר. במקרים שכאלה, אורך חיי הצמיג עלול להתקצר וצריכת הדלק עלולה להיפגע. במידה וצמיג אחד או יותר סובלים מירידה בלחץ הניפוח, המערכת תציג את המידע לגבי הצמיג הרלוונטי.</p>	

זהירות

אין להמשיך בנסיעה כאשר אחד מצמיגי הרכב נפגע, היגוי הרכב עלול להיפגע. יש לעצור את הרכב בבטחה ולהימנע מבלימה ותמרוני היגוי פתאומיים. במידה ותקר נגרם, יש לתקן את הגלגל התקור מיידית באמצעות הערכה היעודית לתיקון תקרים וליצור קשר עם מרכז שירות מורשה של היבואן או גורם מהימן המוסמך לטפל בנושא.







יש לבדוק כל גלגל, כולל הגלגל החליפי (אם קיים) מדי חודש לפני נסיעה ולנפוח כנדרש. כאמצעי בטיחות, הרכב מצויד במערכת TPMS (מערכת לניטור לחץ אוויר בצמיגים) המיידעת את הנהג אודות אובדן לחץ אוויר או תקר. יש לעצור ולנפח את צמיגי הרכב בהתאם לחיווי המערכת. צמיג שאינו מנופח כראוי עלול לגרום לתאונה. יש לשים לב, מערכת TPMS אינה מחליפה בדיקות תקופתיות של צמיגי הרכב. בנוסף, הרכב מצויד בחיווי המורה על תקלות במערכת ה-TPMS. החיווי משולב בחיווי אודות ירידת לחץ הניפוח בצמיגים ויהבהב בשעת זיהוי תקלה במערכת. חיווי מהבהב זה יופיע עם התנעת הרכב כל עוד התקלה לא טופלה. כאשר חיווי תקלה במערכת ה-TPMS מוצג, המערכת לעתים אינה מסוגלת לפעול כראוי ולהורות על ירידת לחץ ניפוח בצמיגים. תקלה במערכת ה-TPMS עלולה להתרחש ממגוון סיבות, כול התקנת גלגל שאינו מצויד במערכת TPMS. יש לבדוק את תקינות מערכת ה-TPMS לאחר כל החלפת גלגל.

זהירות





מערכת ה-TPMS מכוילת לשימוש בגלגלים מקוריים וצמיגים מקוריים. הלחץ הנדרש והחיווי נקבעו לגלגלי הרכב המקוריים. שימוש בציוד שאינו מקורי עלול לגרום לנזק. שימוש בחומר לתיקון תקרים עלול לגרום לנזק לחישון. במידה ובוצע שימוש בחומר לתיקון תקרים, יש לקחת את הרכב למרכז שירות מורשה של היבואן או לגורם מהימן המוסמך לטפל בנושא.



חיווי ABS	
	<p>חיווי זה מנטר את פעילות מערכת ה-ABS. חיווי זה יופיע כאשר מתג ההתנעה במצב ON/RUN וישאר מואר במשך מספר שניות. במידה והחיווי אינו נעלם, או מופיע בשעת נסיעה, ה-ABS אינו פעיל ויש לתקנו. עם זאת, מערכת הבלימה תמשיך לפעול - ללא ABS. מומלץ לטפל במערכת בהקדם. במידה וחיווי ה-ABS אינו מופיע כלל עם התנעת הרכב, יש לבדוק את המערכת על ידי מרכז שירות מורשה של היבואן או גורם מהימן המוסמך לטפל בנושא.</p>

כשל בלם חניה השמלי

חיווי אזהרה כשל בלם חניה השמלי	
חיווי זה יופיע כדי להורות שבלם החניה השמלי אינו פועל כראוי ודורש תיקון. יש ליצור קשר עם מרכז שירות מורשה של היבואן או גורם מהימן המוסמך לטפל בנושא.	
חיווי מיעוט דלק	
חיווי זה יופיע כאשר במיכל הדלק נותרה כמות מועטה של דלק.	
חיווי ניתוק מערכת דלק	
חיווי זה יופיע לאחר תאונה ומצביע על ניתוק אספקת הדלק מסיבות בטיחותיות.	
חיווי פתח מילוי דלק שאינו אטום	
חיווי זה יופיע כאשר מכסה פתח מילוי הדלק משוחרר. יש לסגור את פתח מילוי הדלק כראוי כדי שהחיווי יכבה. במידה והחיווי אינו כבה, יש ליצור קשר עם מרכז שירות מורשה של היבואן או גורם מהימן המוסמך לטפל בנושא.	
חיווי חסר נוזל קירור	
החיווי מורה על כמות לא מספקת של נוזל קירור.	
חיווי טיפול במערכת STOP/START	
חיווי זה מורה כי מערכת STOP/START אינה פועלת כראוי וטיפול נדרש למערכת.	

FCW - מערכת למניעת תאונות

חיווי טיפול במערכת מניעת תאונות	
חיווי זה מורה כי קיימת תקלה במערכת למניעת תאונות - FCW	
חיווי נטרול מערכת FCW למניעת תאונות	
חיווי זה מורה כי המערכת מנוטרלת.	
חיווי כשל וו גרירה - אם קיים	
חיווי כשל וו גרירה יופיע כאשר קיים כשל בוו הגרירה. יש ליצור קשר עם מרכז שירות מורשה של היבואן או גורם מהימן המוסמך לטפל בנושא.	
חיווי בקרת שמירת נתיב - אם מצויד	
חיווי זה יופיע בצבע צהוב כאשר המערכת מזהה סטייה מנתיב הנסיעה. החיווי יבהב בירוק כאשר המערכת מזהה סטייה מנתיב הנסיעה.	
חיווי חסר נזל לניקוי שמשות	
חיווי זה יופיע כאשר קיימת כמות מועטה של נזל לניקוי שמשות במאגר.	
חיווי כשל מגביל מהירות	
חיווי זה יופיע כאשר קיימת תקלה במגביל מהירות הנסיעה.	
חיווי אבטחה	
חיווי זה יופיע כאשר זוהה ניסיון לפרוץ לרכב.	

חיווי כשל בקרת שמירת נתיב	
חיווי זה יופיע כאשר בקרת שמירת נתיב הנסיעה אינה פועלת וזקוקה לתיקון. יש לפנות בנושא למרכז שירות מורשה של היבואן או לגורם מהימן המוסמך לטפל בנושא.	
חיווי טיפול מערכת 4WD	
במידה וחיווי זה מופיע או נשאר דולק בשעת נסיעה, מערכת ההנעה הכפולה אינה פועלת כראוי ויש לתקנה. מומלץ לנסוע למרכז השירות הקרוב או אל גורם מהימן המוסמך לטפל בנושא.	SERV 4WD
חיווי נעילת דיפרנציאל מרכזי 4WD LOCK	
חיווי זה מורה כי הרכב נמצא במצב 4WD LOCK. במצב זה הדיפרנציאל המרכזי נעול והסרן הקדמי והסרן האחורי מסתובבים במהירות זהה. למידע נוסף, יש לפנות לספר הרכב.	4WD LOCK
חיווי 4WD LOW	
חיווי זה מורה לנהג כי הרכב במצב 4WD LOW. במצב זה הסרן הקדמי והסרן האחורי מסתובבים באותה מהירות. הילוך LOW מפחית את יחס ההעברה ומספק לגלגלי הרכב יותר כוח.	4WD LOW
חיווי פעילות פנסים	
חיווי זה מופיע כאשר אורות החניה או אורות הדרך פעילים.	
חיווי פנסי ערפל	
חיווי זה מופיע כאשר פנסי הערפל מופעלים.	

חיווי איתות	
חץ מהבהב בלוח המחוגים המורה בכיוון שמאל או ימין מורה על הפעלת ידית האיתות ועל הופעת איתות בצד הרכב.	

חשוב:

צליל ממושך ישמע כאשר הרכב נהג מעל 1.6 קילומטרים כאשר איתות מופעל במידה ואיתות מהבהב במהירות, הדבר מורה על כשל בנורת איתות

חיווי הפעלת מערכת STOP/START	
החיווי מופיע כאשר מערכת ה-STOP/START במצב AUTOSTOP	

חיווי אור גבוה אוטומטי	
חיווי זה מורה כי מערכת הפעלת האור הגבוה האוטומטית פעילה.	

חיווי קביעת מהירות בקרת שיוט	
חיווי זה יופיע כאשר בקרת השיוט פעילה.	

חיווי בקרת שמירת נתיב	
חיווי בקרת שמירת נתיב מופיע בצבע ירוק כאשר המערכת מאתרת את סימני הדרך הנדרשים ומתריעה כראוי באמצעות צג המידע ובאמצעות ההגה במידה וסטייה בלתי מכוונת מנתיב הנסיעה מתרחשת.	

חיווי בקרת שמירת נתיב	
<p>כאשר מערכת בקרת שמירת נתיב במצב ON, החיווי מופיע בצבע לבן, כאשר המערכת אינה מאתרת את סימני הדרך הנדרשים או רק את סימני הדרך בצד שמאל או ימין של הרכב. החיווי יואר בירוק כאשר המערכת מאתרת את סימני הדרך בשני הצדדים כראוי וערוכה לספק חיווי לנהג.</p>	
חיווי "בקרת שיט מוכנה"	
<p>חיווי זה מופיע כאשר בקרת השיט מוכנה לפעילות אך מהירות רצויה לא נקבעה.</p>	
חיווי קביעת מגבלת מהירות	
<p>חיווי זה מופיע כאשר נקבעה מגבלת מהירות. למידע נוסף, יש לכנות לספר הרכב.</p>	
חיווי קביעת מגבלת מהירות אקטיבית	
<p>חיווי זה מופיע כאשר מגביל המהירות האקטיבי פועל, אך מהירות רצויה לא נקבעה</p>	
חיווי HDC - בקרת ירידה במדרון	
<p>חיווי זה מופיע כאשר מערכת בקרת ירידה במדרון (HDC) מופעלת. החיווי יופיע כאשר המערכת מופעלת. ניתן להפעיל את המערכת רק כאשר תיבת ההעברה במצב 4WD LOW ומהירות הרכב היא פחות מ-48 קמ"ש. במידה ותנאים אלה אינם מתקיימים, מערכת HDC לא תפעל וחיווי ההפעלה יבהב.</p>	

חיווי אור גבוה	
חיווי זה מורה כי האור הגבוה פעיל. כדי להפעיל את האור הגבוה יש לדחוף את ידית האורות בכיוון המנוע. כדי לנטרל את הפעלת האור הגבוה, יש למשוך את הידית בכיוון הנהג. ניתן למשוך את הידית במשיכה חד פעמית מהירה כדי לגרום לאור להבהב חד פעמים לזמן קצר.	

מערכת חיווי תקלות OBD

רכב זה מצויד במערכת חיווי תקלות מתוחכמת הקרויה OBD II. המערכת מנטרת ביצועי מנוע, פליטת מזהמים ובקרת תיבת הילוכים אוטומטית. כאשר מערכות אלה אינן פועלות כראוי, צריכת הדלק, הביצועים המצוינים ופליטת המזהמים נפגעים. במידה ומערכות אלה דורשות טיפול, מערכת OBD II תציג חיווי תקלה. המערכת מאחסנת מידע אודות תקלות כדי לסייע לגורמים המטפלים ברכב.

זהירות
נהיגה ממושכת כאשר חיווי תקלה מוצג עלולה לגרום לנזק למערכת בקרת זיהום האוויר. הדבר עלול להשפיע על צריכת הדלק והניהוג. יש לבצע ברכב טיפול לפני ביצוע בדיקת זיהום אוויר. במידה וחיווי התקלה מהבהב בשעת נסיעה, הממיר הקטליטי עלול להינזק והביצועים עלולים להיפגע. יש לעצור בבטחה ולדווח את המנוע בהקדם.

מערכת ביטחון סייבר

הרכב מצויד במערכת OBD II הכוללת חיבור המאפשר גישה למידע המאוחסן ברכב. טכנאים ובעלי מקצוע מהימנים ומוסמכים עשויים להזדקק למידע זה כדי לאבחן את הרכב כראוי.

אזהרה!
<ul style="list-style-type: none"> • יש לאפשר גישה לחיבור ה-OBD II לבעל מקצוע מהימן ומוסמך בלבד כדי לאבחן את הרכב. • במידה וצויד שאינו מורשה לשימוש ברכב מחובר למערכות הרכב, כגון מתקני מעקב, המערכת עלולה להימצא בסיכון עקב פריצה המסוגלת לשתק את מערכות הרכב ולגרום לתאונה. בנוסף, גורמים זדוניים עלולים להשיג מידע המאוחסן במערכות הרכב.

החלפת נורות

נורות פנימיות - תא נוסעים

מספר נורה	נורה
c5w	תאורת איפור
c5w	תאורת סכי שמש
c5w	תאורה אחורית (דגם ללא גג נפתח)
c5w	תאורה אחורית (דגם בעל גג נפתח)
ht168	תאורה פנימית
ht168	תאורת תא כפפות

תאורה חיצונית

מספר נורה	נורה
H11LL	אור נמוך
9005LL	אור גבוה
PSX24W	תאורת DRL
7444NA	חיווי איתות
LED	תאורת קדמית LED
H11LL	אורות ערפל
(HID) D3S	אור נמוך/גבוה HID
W5W	איתות צד

מספר נורה	נורה
LED	חיווי צד HID
LED	חיווי צד (מראה)
LED/ W21/5WLL	אור בלם עליון ואחורי
דגם בסיס W21/5WLL דגם פרמיום W21WLL	תאורת איתות
LED	אור בלם עליון
LED	תאורת מספר רישוי
W21WLL	תאורת תא מטען

תאורת XENON BI (אם מצויד)

כנסי bi xenon מכילים מקור אור רב עוצמה הדורש חשמל רב. משום שכך, אין להחליף נורות אלה באופן עצמאי-יש לכנות למרכז שירות מורשה של היבואן או גורם מהימן המוסמך לטפל בנושא.

חשוב: ברכבים המצוידים בתאורת HID הפנס מפיץ גוון כחלחל המלבין לאחר כעשר דקות.

אזהרה!

אין לגעת ברכיבי מערכת התאורה מחשש להתחשמלות. יש לפנות למרכז שירות מורשה של היבואן או לגורם מהימן המוסמך לטפל בנושא.

החלפת נורות

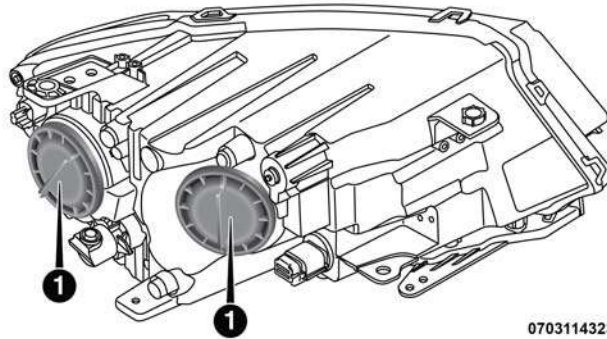

0703114323US

פנסי חזית

אור גבוה/נמוך בתאורת הלוגן

1. יש לפתוח את מכסה תא המנוע ולהסיר את המכסה האחורי של מכלול הפנס
2. יש לסובב את שקע המנורה נגד כיוון השעון ולמושכו בעדינות החוצה
3. יש למשוך את ניצרת הנעילה שעל חיבור הנורה ולשלוף את הנורה והתקע
4. יש להתקין את הנורה החדשה ולוודא שהיא מותקנת כראוי
5. יש להתקין את הנורה והשקע ולסובב את הנורה בכיוון השעון ולוודא שהנורה נעולה כראוי.
6. יש להתקין מחדש את המכסה האחורי של מכלול הפנס

אזהרה!

יש להחליף נורות רק כאשר מנוע הרכב אינו פועל ולוודא כי מנוע הרכב קר, כדי להימנע מכוויות.

איתותים, אורות חניה, תאורת DRL

כדי להחליף נורות אלה יש לפעול כדלקמן:

1. יש לסובב את הגלגלים הקדמיים הצידה לחלוטין
2. יש להשתמש בכלי מתאים להסרת דלתית הגישה
3. יש להסיר את המחברים החשמליים
4. יש לאחוז את נורת ה-DRL באמצעות מנגנון האבטחה, ללחוץ ולהסיר את הנורה
5. יש לדחוף את נורת ה-DRL בעדינות בכיוון בית המנורה ולוודא שנשמע צליל "קליק" המורה כי הנורה במקום
6. כדי להחליף את נורת האיתות, יש לסובב את הנורה נגד כיוון השעון ולהסיר את הנורה והשקע. יש למשוך את הנורה כדי להסירה מן השקע.
7. יש להתקין את הנורה והשקע ולסובב בכיוון השעון כדי לוודא שהנורה מותקנת כראוי
8. יש לחבר את מחברי החשמל מחדש
9. יש להתקין מחדש את דלתית הגישה

פנסי ערכל

כדי להחליף את נורות פנסי הערכל יש לפעול כדלקמן:

1. יש לסובב את הגלגלים הקדמיים הצידה לחלוטין
2. יש להשתמש בכלי מתאים להסרת דלתית הגישה
3. יש ללחוץ על נצרת אבטחת החיבור ולהסיר את השקע החשמלי
4. יש לסובב את הנורה נגד כיוון השעון ולהחליף את הנורה
5. יש להתקין נורה חדשה בשקע ולוודא שהנורה מאובטחת במקומה
6. יש לחבר את השקע מחדש
7. יש להתקין את דלתית הגישה מחדש

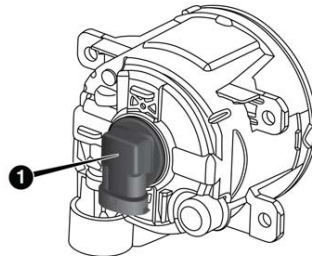

איתותי צד

איתותי הצד מצוידים בנורות LED, יש להחליפם רק באמצעות מרכז שירות מורשה של היבואן או גורם מהימן המוסמך לטפל בנושא.

אורות אחוריים

מכילים:

אורות נסיעה

אורות בלימה

אורות איתות

כדי להחליף אחת מתאורות אלה יש לפעול כך:

1. יש לפתוח את דלת תא המטען
2. יש להשתמש בכלי מתאים לפתיחת צמוד ברגי האבטחה

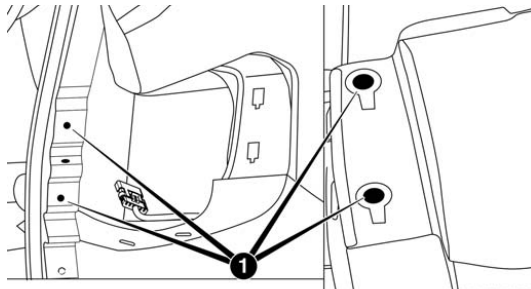

3. יש לנתק את המחבר החשמלי באמצעות לחיצה על ניצרת האבטחה
4. יש להסיר את מכלול הפנס ולהוציאו בעדינות.

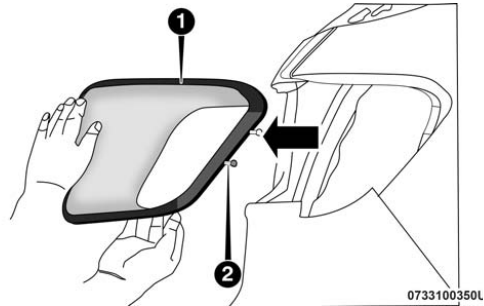

Body Side Tail Lamp

5. יש להחליף את הנורה הנדרשת
6. יש להתקין את הנורה החדשה ולוודא כי היא מותקנת כראוי
7. יש למקם מחדש את מכלול הפנס ברכב
8. יש לחבר מחדש את המחבר החשמלי
9. יש להתקין את מכלול הפנס מחדש ולאבטחו כראוי
10. יש לסגור את תא המטען

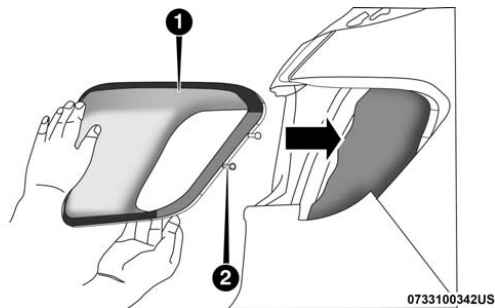

1. פנס
2. ברגי אבטחה

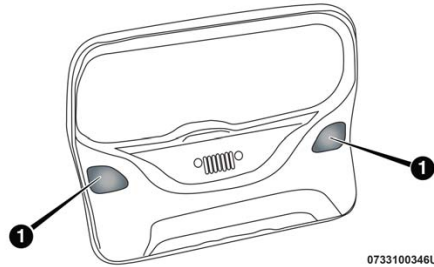

נורות נסיעה לאחור

1. יש לפתוח את תא המטען
2. יש להשתמש בכלי מתאים כדי להסיר את פאנל הגישה לנורות
3. יש לנתק את המחבר החשמלי באמצעות לחיצה על ניצרת האבטחה
4. יש להסיר את הנורה ולהחליפה
5. יש לחבר מחדש את המחבר החשמלי
6. יש להתקין מחדש את פאנל הגישה לנורות
7. ניתן לסגור את תא המטען

אזהרה!

- לפני החלפת נתיך (פיוז) יש לוודא שמתג ההתנעה נמצא במצב OFF וכל מערכות הרכב כבויות או מנותקות.
- במידה והפיוז שהוחלף נשרף שוב, יש ליצור קשר עם מרכז שירות מורשה של היבואן או גורם מהימן המוסמך לטפל בנושא.
- במידה ופיוז הגנה למערכות בטיחות (כריות אוויר, בלימה), מערכות הנעה (מנוע, תיבת הילוכים) או היגוי נשרף, יש ליצור קשר עם מרכז שירות מורשה של היבואן או גורם מהימן המוסמך לטפל בנושא.

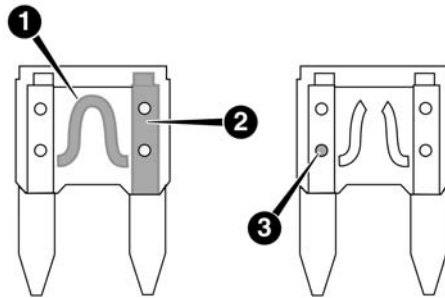

נתיכים

1. מעגל השמלי
2. להב נתיך כאשר המעגל החשמלי תקין
3. להב נתיך כאשר המעגל החשמלי תקול

תא מנוע - נתיכים/יחידת שליטה

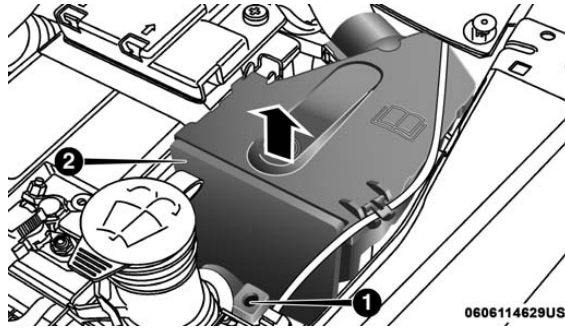

תיבת הנתיכים נמצאת בצידו השמאלי של תא המנוע
הסרת מכסה תיבת הנתיכים וברגי הנעילה:

1. יש לסובב את הבורג בעדינות נגד כיון השעון
2. יש לשלוף את הבורג
3. יש להסיר את מכסה תיבת הנתיכים באמצעות משיכה עדינה כלפי מעלה

- התקנת תיבת הנתיכים וברגי הנעילה
1. יש להתקין את מכסה תיבת הנתיכים כנדרש
 2. יש למשוך החוצה את הבורג באמצעות המברג שמסופק
 3. יש לסובב את הבורג בעדינות עם כיון השעון
 4. יש לשחרר את הבורג

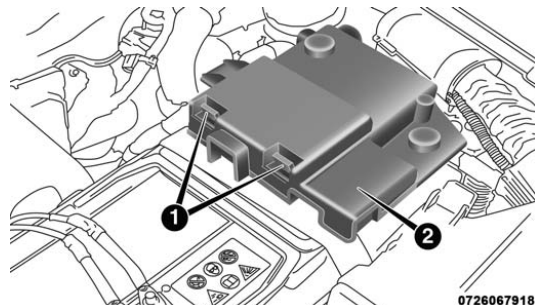

- מיקום מכסה קופסת נתיכים**
- 1 לשוניות מכסה קופסת נתיכים
 2. מכסה קופסת נתיכים

שימוש במגבה והחלפת גלגל

אזהרה!

- אין להחליף גלגל בסמוך לתנועה בכביש
- יש להתרחק מן הכביש במידה המאפשרת החלפת גלגל ללא היפגעות
- אין להיות או להכניס איברי גוף תחת הרכב בשעת החלפת גלגל. הרכב עלול להחליק ולגרום לפציעה חמורה. במידה ויש להיכנס מתחת לרכב או להכניס תחתיו איברי גוף, יש לקחת את הרכב למרכז שירות מורשה של היבואן או לגורם מהימן המוסמך לטפל בנושא.
- אין להניע את מנוע הרכב בעודו מורם על המגבה.
- המגבה משמש להחלפת גלגל בלבד. אין להשתמש בו למטרות אחרות או ברכבים אחרים. יש להגביה את הרכב על משטח מאוזן ויציב בלבד.

מיקום מגבה, אחסון גלגל חליפי

המגבה והכלים (אם קיימים) ממוקמים בתא המטען האחורי תחת הגלגל החליפי

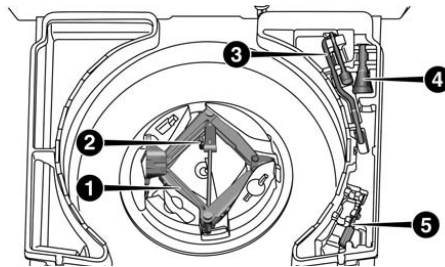

1. מגבה
2. פין איזון
3. מפתח גלגלים
4. כלי הנחיית ברגים
5. מברג

1. יש לפתוח את מכסה תא המטען.
2. יש להרים את מכסה הגלגל החליפי באמצעות הידית.

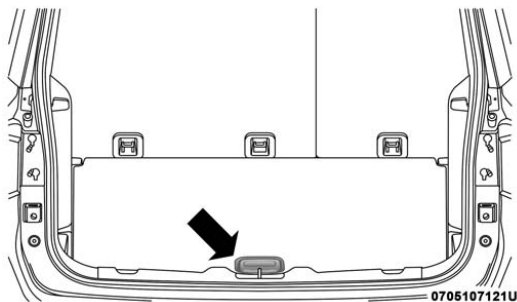

3. יש להסיר את מנגנון אבטחת הגלגל החליפי ואת הגלגל עצמו. המגבה והכלים מצויים תחת הגלגל.

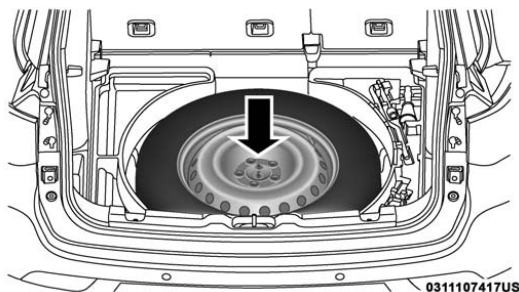

4. יש להסיר את מנגנון אבטחת הגלגל מן האמצע, לסובב את המגבה נגד כיוון השעון ולהרימו מן השקע היעודי.
5. יש להסיר את המגבה ומפתח הגלגלים.

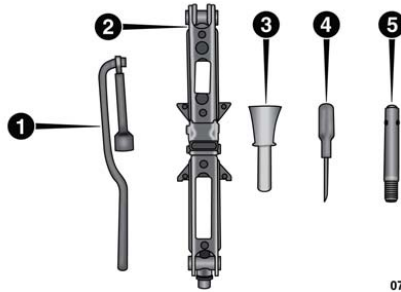

0705111843US

1. מפתח גלגל
2. מגבה
3. כלי הנחיית ברגים
4. מברג
5. פין אבטחה

אזהרה!

מגבה שאינו מאובטח במקומו היעודי עלול לפגוע ביושבי הרכב ולגרום לפציעה חמורה.

הכנה להגבה

1. יש להחנות את הרכב על משטח יציב, קשיח ומאוזן הרחק ככל האפשר מן הכביש.

אזהרה!

אין להחליף גלגל בצידו של רכב המצוי בסמוך לתנועה. יש להתרחק ככל האפשר מן הכביש.

2. יש להפעיל את איתות המצוקה
3. יש להפעיל את בלם החניה
4. יש למקם את ידית ההילוכים במצב PARK
5. יש להעביר את מתג ההתנעה למצב OFF
6. יש לאבטח את הגלגלים

חשוב: הרכב חייב להיות ריק מנוסעים בעת החלפת גלגל

אזהרה!

- יש לפעול לפי הוראות אלה כדי להימנע מפציעה:
- תמיד יש להחנות את הרכב על משטח יציב, קשיח ומאוזן הרחק ככל האפשר מן הכביש
 - יש להפעיל את איתותי החיום
 - יש לאבטח את הגלגלים שבצידו הנגדי של הגלגל הפגום
 - יש להעביר את תיבת ההילוכים למצב PARK ולהפעיל את בלם החניה
 - אין להפעיל את המנוע כאשר הרכב מוקם
 - אין לאפשר לנוסעים לשהות ברכב בשעת החלפת גלגל
 - אין לשהות חלקית או באופן מלא תחת הרכב כשהוא מורם
 - יש להשתמש במגבה רק בנקודות העגינה היעודיות
 - עם סיום החלפת הגלגל, יש לאחסן את הגלגל הפגום בבטחה כאשר שסתום הניפוח פונה כלפי מעלה.

אזהרה!

יש להגביה את הרכב באמצעות נקודות ההגבהה היעודיות בלבד.

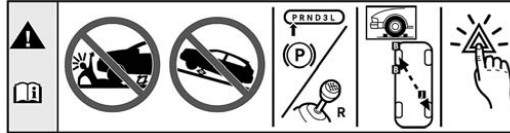

1. יש להסיר את הגלגל החליפי, המגובה ומפתח הגלגלים
2. ברכב המצויד בגלגלים הכוללים מכסי אלומיניום המכסים את ברגי הגלגל, יש להשתמש במפתח הגלגלים כדי לפתוח את המכסים בעדינות לפני הגבהת הרכב
3. לפני הגבהת הרכב, יש להשתמש במפתח הגלגלים כדי לשחרר קלות את ברגי הגלגלים באמצעות סיבוב קצר ועדין נגד כיוון השעון, כאשר הרכב עדיין על הקרקע
4. יש למקם את המגובה תחת נקודת ההגבהה היעודית הקרובה לגלגל הפגום
5. יש לסובב את בורג המגובה עם כיוון השעון כדי להצמיד את המגובה לנקודת ההגבהה היעודית
6. יש להגביה את הרכב במידה המספקת להחלפת גלגל. אין להרים את הרכב מעבר לנדרש - ולהסיר את ברגי הגלגלים והגלגל עצמו

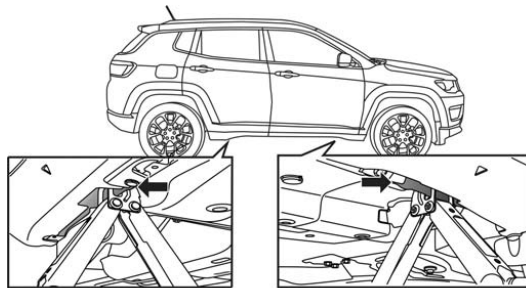

אזהרה!

אין להגביה את הרכב מעבר לנדרש להחלפת גלגל. הרמה מעבר לנדרש עלולה לפגוע ביציבות הרכב, לגרום לו להחליק מן המגבה ולגרום לפגיעה חמורה

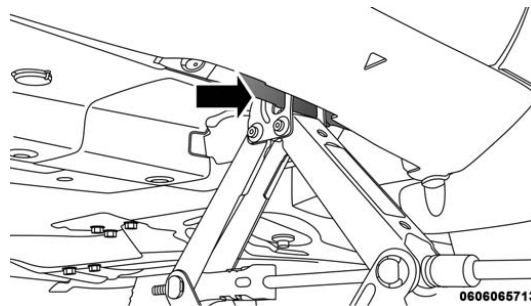
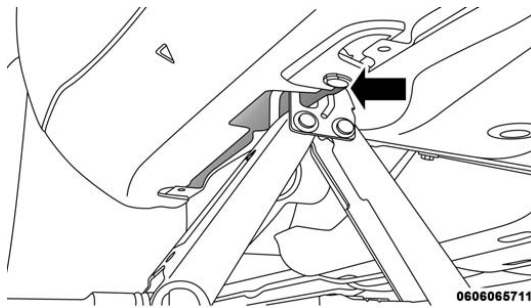

7. יש להסיר את פין האבטחה ממויקומו היעודי ולהכניסו אל הגלגל כדי לסייע בהרכבת הגלגל החליפי
8. יש להרכיב את הגלגל החליפי

אזהרה!

יש לוודא כי הגלגל החליפי מותקן כך ששסתום מילוי האוויר פונה החוצה. התקנה אחרת עלולה לגרום לנזק

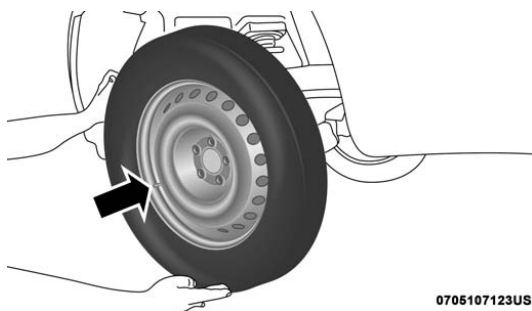

- ברכבים המצוידים בגלגל חליפי קומפקטי, אין לנסות להתקין את כיסוי מרכז החי שוק או כיסוי הגלגל על הגלגל החליפי הקומפקטי
- למידע נוסף - יש לפנות לספר הרכב

9. יש להדק היטב את ברגי הגלגל

אזהרה!

כדי להימנע מנפילה מן המגבה שעלולה לגרום לפציעה חמורה, אין להדק את ברגי הגלגלים במלואם עד להורדתו המלאה של הרכב מן המגבה.

10. יש להנמיך את הרכב בחזרה לקרקע באמצעות סיבוב ידית המגבה נגד כיוון השעון
 11. יש לסיים את תהליך הידוק ברגי הגלגל היטב ולוודא פעמיים כי כל הברגים מהודקים היטב.
 12. יש למקם את המגבה בחזרה ברכב על המשטח היעודי ולפתוח אותו כך שיאובטח במקומו. לאחר שהמגבה מוקם כראוי, יש לסובב אותו נגד כיוון השעון כדי לאבטח את מיקומו ולהחזיר את פין האבטחה למקומו כדי לאבטח את המגבה.

אזהרה!

גלגל או מגבה שאינם מאובטחים כראוי עלולים לסכן את בטיחות יושבי הרכב ולהביא לציעה חמורה בשעת בלימה פתאומית או תאונה.

התקנת גלגל

1. יש להתקין את הגלגל על הציר במיקומו היעודי
 2. יש להתקין את ברגי הגלגל ולהדק אותם מעט

אזהרה!

כדי להימנע מנפילה מן המגבה שעלולה לגרום לפציעה חמורה, אין להדק את ברגי הגלגלים במלואם עד להורדתו המלאה של הרכב מן המגבה.

3. יש להנמיך את הרכב לקרקע באמצעות סיבוב ידית המגבה עם כיוון השעון
 4. יש לסיים את הידוק ברגי הגלגל בחוזקה. יש לסיים את תהליך הידוק ברגי הגלגל היטב ולוודא פעמיים כי כל הברגים מהודקים היטב
 5. יש להנמיך את המגבה עד שישתחרר. יש להסיר את אבטחות הגלגלים. יש להרכיב מחדש את מפתח הגלגלים והמגבה במיקומם היעודי ולאבטח היטב את התקנתם. כעת ניתן לשחרר את בלם החניה ולנסוע.
 6. לאחר 40 קילומטרים, יש להדק מחדש את ברגי הגלגל ברכבים המצוידים בערכה לניסוח גלגל - ר' הרחבה בספר הרכב.

תא מנוע 2.4L

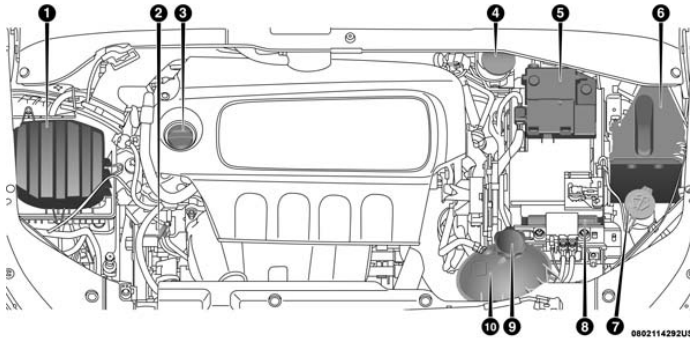

1. מסנן אוויר
2. מדיד שמן מנוע
3. מכסה מילוי שמן מנוע
4. מאגר נוזל בלם
5. מצבר
6. תיבת נתיבים
7. מאגר נוזל לניקוי שמשות
8. מצבר
9. מכסה מיכל עיבוי (נוזל קירור)
10. מיכל עיבוי (מאגר נוזל קירור)

בדיקת מפלס שמן מנוע

כדי להבטיח שימון ראוי למנוע, יש לוודא כי מפלס השמן מעיד על כמות שמן מנוע רצויה. יש לבדוק את מפלס השמן באופן תקופתי. מומלץ לבדוק את גובה מפלס השמן כ-5 דקות לאחר דימום המנוע. בדיקת מפלס שמן כאשר המנוע קר עלולה לספק מידע שגוי. יש לבדוק את מפלס השמן כאשר הרכב חונה על מפלס מאוזן והמנוע אינו פועל. יש לוודא כי מפלס השמן מצוי בין שני הסמנים שעל המדיד. כאשר מפלס השמן מצוי בסמן התחתון, יש להוסיף 0.9 ליטר של שמן מנוע כדי להגיע למפלס הנדרש. סוג שמן: SAE 0W-20

אזהרה!

מילוי יתר של שמן או מילוי חסר עלולים לגרום לנזק למנוע.

נוזל לניקוי שמשות

מאגר הנוזל לניקוי שמשות ממוקם בחלקו הקדמי של תא המנוע. יש לוודא כי המאגר מלא באופן תקופתי. יש למלא את המאגר בנוזל יעודי לניקוי שמשות ולהפעיל את מתזי השמשות לפרק זמן קצר כדי לנקז מן המערכת שאריות נוזל ישן.

אזהרה!

יש להיזהר בעת נסיעה לאחור בשימוש במערכת מצלמת PARKVIEW. יש לבדוק תמיד בזהירות מאחורי הרכב ולוודא כי אין מאחוריו הולכי רגל, בעלי חיים, רכבים או כל מכשול אחר. הנוהג ברכב אחראי לבטיחות סובביו. אי הישמעות להוראה זו עלולה להביא לפגיעה חמורה.

זהירות!

• כדי להימנע מגרימת נזק לרכב, יש להשתמש במערכת מצלמת PARKVIEW כעזר לחניה בלבד. המצלמה אינה מסוגלת להבחין בכל פריט הנמצא בנתיב הנסיעה לאחור.
• כדי להימנע מנזק, יש לנהוג ברכב לאחור בזהירות ובמתינות בעת שימוש במערכת PARKVIEW. מומלץ להסתכל כל העת לאחור כדי להימנע מנזק.

חשוב: קרח, בוץ או שלג עלולים להצטבר על עדשת המצלמה. יש לנקותה במים ובדף. אין לכסות את העדשה.

תדלוק

מערכת התדלוק עושה שימוש במכסה המונח על פתח מילוי הדלק. המכסה נפתח ונסגר באופן אוטומטי בשעת הכנסה/הוצאה של פיית התדלוק. המערכת מתוכננת למניעת תדלוק בסוג דלק שאינו מתאים.

סוג דלק: בנזין 95 אוקטן

1. יש ללחוץ על קצה פתח מילוי הדלק לתפיחתו.
2. הרכב אינו מצויד במכסה פתח תדלוק
3. יש להכניס את פיית התדלוק לפתח היעודי.
4. יש למלא דלק עד להישמע "קליק" מפיית התדלוק.
5. יש להמתין 10 שניות לפני שליפת פיית התדלוק כדי להימנע מטפטוף של דלק

בשימוש במיכל דלק נייד, יש לקחת בחשבון כי פיית המיכל עלולה שלא להתאים לפתח התדלוק. יש להשתמש במשפך יעודי.

1. יש לשלוף את המשפך ממיקומו היעודי
2. יש להכניס את פיית המשפך לפתח המילוי
3. יש לוודא כי פיית המשפך נכנסה כראוי
4. יש למזוג דלק בעדינות אל המשפך
5. יש להסיר את המשפך ולנקות את האזור משאריות דלק

אזהרה!

- אין לעשן או להדליק אש בסמוך לרכב בשעת תדלוק.
- אין לתדלק את הרכב בעוד המנוע פועל.
- אין למלא מיכל דלק נייד בתוך הרכב מחשש לגרימת שריפה.

לחצי ניפוח בצמיגים

חשוב: לחץ האוויר המומלץ (בצמיג קר) מופיע על קורה B בצד הנהג או בקצה דלת הנהג התחתון.

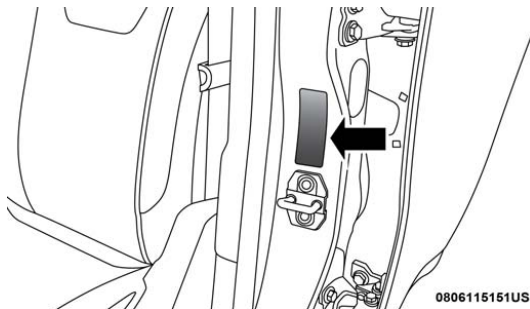
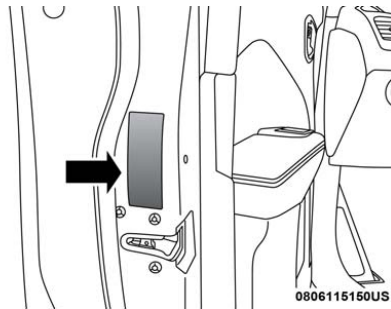

מידע לזיהוי הרכב

מספר הזיהוי של הרכב (מספר שלדה) מופיע בפינתו השמאלית של הרכב וניתן לצפיה דרך שמשות הרכב הקדמית. המספר מוטבע בנוסף ברצפת הרכב בצד ימין. ניתן להסיט את מושב הנוסע לאחור ולהשוך דלתית בשטיח הרצפה, תחתיה מוטבע המספר. בנוסף, המספר מופיע גם בתווית המוצמדת לחלון הרכב (ארה"ב).

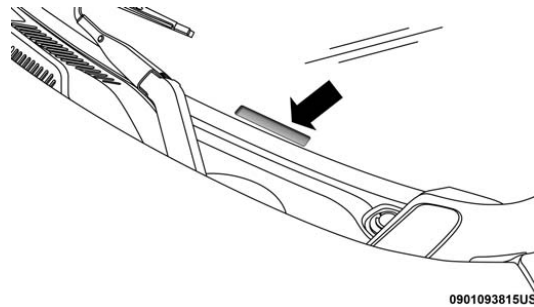

מספר זיהוי רכב

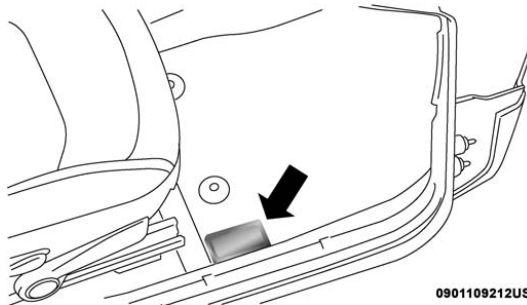

מספר זיהוי רכב קדמי ברצפת הרכב

טבלת ותכנית טיפולים

15	14	13	12	11	10	9	8	7	6	5	4	3	2	1	שנים
220,000	205,000	195,000	180,000	165,000	150,000	135,000	120,000	105,000	90,000	75,000	60,000	45,000	30,000	15,000	קילומטרים
X		X		X		X		X		X					בנסיעה בתנאי שטח או אבק, בדוק מסנן אוויר והחלף במידת הצורך
	X		X		X		X		X		X		X	X	בדוק בלמים והחלף במידת הצורך
	X		X		X		X		X		X		X	X	בדוק מתלה קדמי, גומיות אבק, מחברים החלף במידת הצורך
	X		X		X		X		X		X		X	X	בדוק ציריות
	X		X		X		X		X		X		X	X	בדוק בלם חניה
		X				X				X					החלף מסנן אוויר יניקת מנוע
	X		X		X		X		X		X		X		החלף מסנן אוויר מערכת מיזוג/תא נוסעים

15	14	13	12	11	10	9	8	7	6	5	4	3	2	1	שנים
220,000	205,000	195,000	180,000	165,000	150,000	135,000	120,000	105,000	90,000	75,000	60,000	45,000	30,000	15,000	קילומטרים
					X										* החלף מצתי מנוע
X															שטוף והחלף נוזל קירור מנוע בחלוף 10 שנים או 240 אלפי קילומטרים
	X														בדוק והחלף שסתום נשם גל ארכובה PCV

* החלפת מצתי המנוע היא תלוית מרחק ולא זמן

אזהרה!

• אתה עשוי להיפצע אנושות בעבודה בסמיכות או על כלי רכב. בצע רק עבודות שירות שלהן יד לך את הידע ואת כלי העבודה המתאימים למשימה. אם יש ספק לגבי יכולתך לבצע פעולות תחזוקה, קח את כלי הרכב למכונאי מוסמך.

אזהרה! (המשך)

• במידה ולא תתבצעה הבדיקות ולא יוחלפו החלקים במרווחי הטיפולים שבטבלה זה עשוי לגרום לכשל בחלקי הרכב ולפגוע בביצועי הרכב והתנהגות הכביש. לכך יש השלכות חמורות כמו תאונות דרכים.

כתב אחריות ושירות לרכבי ג'יפ קומפאס

לכבוד: _____

תודה שרכשת את רכבך באוטומקס. אנחנו יודעים שעמדו בפניך אפשרויות בחירה רבות ומעריכים מאד את בחירתך בחברתנו. חשוב לנו שחווית הבעלות ברכב תהיה מהנה ומשביעת רצון עבורך ממש כמו חווית הקניה ולשם כך אנו מעמידים לרשותך מחלקת שירות המתמחה בכלי הרכב שאנו מייבאים. כל כלי הרכב זכאים ל-3 שנות אחריות, על פי המפורט בתנאי האחריות - חשוב להכיר את תנאי האחריות ואת אופן מימושה על מנת להקל על תהליך הטיפול ברכב. חשוב גם שתקפיד על טיפול שוטף ברכב בהתאם למפרט הטיפולים שקבע היצרן כפי שמופיע בספר הנהג.

תקופת האחריות:

חברת ג'ובל אוטומקס בע"מ ("להלן: "אוטומקס" או "היבואן") אחראית לתיקון או החלפה, במוסכיה המורשים ללא תשלום, של כל חלק מקורי שסופק על ידי ברכב ואשר יש בו פגם בחומר או בייצור וזאת בתנאי שימוש רגילים ברכב למעט אותם פריטים ומקרים המפורטים בהמשך ובפרק "הגבלת האחריות" (להלן: "האחריות") וזאת למשך תקופה של שנתיים, ללא הגבלת מרחק נסיעה מצטבר, ולמשך שנה נוספת (שלישית) או עד לצבירת 60,000 ק"מ מיום מסירת הרכב ללקוח (להלן "תחילת האחריות"); לפי המוקדם (להלן: "תקופת האחריות"). בנוסף תהיה אוטומקס אחראית לתקופת אחריות נוספת תוקף עד לסיום השנה השלישית מיום מסירת הרכב או עד אשר הרכב נסע 100,000 קילומטרים, לפי המוקדם. האחריות הנוספת היא אותה אחריות המפורטת במסמך זה וכפופה לאותם תנאים, אך היא מוגבלת לפגמי ייצור שיתגלו במכלולים המפורטים בכתב אחריות זה בלבד, כלהלן:

תיבת הילוכים

מנוע

משאבת דלק (לפי דגם: משאבה, הזרקה, טורבו)

תיבת הגה

מחשב בקרת מנוע

מחשב בקרת מערכת בלימה (לפי דגם: ABS, ASR, ESP אלקטרוני)

יחידת שסתומים הידראולי חשמלי

יחידת לוח שעונים

כריות אוויר

מערכת בקרת תקלות ברכב

ביצוע האחריות:

עם אירוע תקלה בתקופת האחריות, עליה מבקש הלקוח להחיל את האחריות, על הלקוח לפנות למחלקת השירות של אוטומקס בטלפון *3889 או באמצעות דוא"ל info@automax.co.il או להביא את הרכב למוסך מורשה מטעם אוטומקס מיד עם גילוי התקלה ברכב ולאפשר ליבואן, בעצמו או באמצעות מוסכים מורשים מטעמו, לתקן את הפגם. אי קיום חובת הלקוח כאמור תגרום לפקיעת האחריות. התקלה תיבדק והיא תוכר כפגם עליו חלה האחריות, אם לאחר הבדיקה יאשר היבואן כי הפגם הוא פגם שמקורו בחומר לקוי או פגם שמקורו בייצור. אישור כאמור יהיה בתוקף רק אם יינתן בכתב ע"י הגורם הטכני המוסמך אצל היבואן.

תנאי האחריות:

כל תיקון במסגרת כתב האחריות לרכב אשר היבואן ו/או יצרן הרכב ו/או מי מטעמם נושאים לפחות ב-50% (חמישים אחוזים) מהתשלום בגין תיקון כאמור, יבוצע במוסך מורשה מטעם היבואן תוך שימוש בחלפים מקוריים שנרכשו אצל היבואן. האחריות תחול בתחומי מדינת ישראל בלבד.

הגבלת האחריות - מה לא כלול באחריות:

מבלי לגרוע מהגבלת האחריות לתיקון פגמי ייצור בלבד, כמובהר לעיל, למען הסר ספק יובהר גם כי: האחריות לרכב לא תחול על פגם ברכב שנוצר עקב אחד או יותר מאלה:

התקנה ברכב של מוצרי תעבורה שאינם עומדים בדרישת איכות והתאמה, אלא אם התקנה כאמור בוצעה ע"י היבואן.

שירות לרכב שלא על פי הוראות כלל עולמיות או אזוריות של היצרן, לפי העניין, אם שירות כאמור הוענק על ידי מוסך שאינו מוסך מורשה מטעם היבואן, אי עמידה בהוראות כלל עולמיות או אזוריות של היצרן, לפי העניין, באשר לטיפולים תקופתיים ברכב, קיומם או מועדם.

תיקונים שהם תוצאה משימוש בלתי נכון כגון: מרוצי מכוניות, העמסת יתר, הזנחה, שינויים ברכב, הסבות, שימוש לרעה, שימוש בתוספים וחומרי עזר שאינם באישור היבואן, שימוש בדלקים ונוזלים מזוהמים, מעבר דרך מים שעומקם אפשר יניקת מים לתוך המנוע.

חלודה בשכבת הצבע החיצונית הנגרמת על ידי זיהום סביבתי כגון: גשם חומצי, נפולת כימית, זיהום תעשייתי, נשורת מעצים, צואת ציפורים וכו', מלח, ברד, סופות, ברקים, הצפות וכל נזק אחר הנגרם על ידי כוח עליון - אינם נכללים במסגרת האחריות.

פגמים כתוצאה משינוי במבנה הרכב או במפרטי הרכב או בחלק מחלקיו שלא לפי הוראות היצרן ו/או שינויים בניגוד להוראות הדין, כגון: שינויים במידת הצמיגים, שינויים במנוע, ברכיביו או בבקרת הפעלתו הגורמים לשינוי בהספק הרכב, שינויים במתלי הרכב או התקנת מיגוני גחון, שינוי או מחיקת מספר זיהוי הרכב או מספר זיהוי המנוע, פגמים הנובעים מהעמסת הרכב מעל המשקל המותר ו/או מעל העומס המותר, על כל אחד מהסרנים ולו באופן זמני, פגמים הנובעים מחילוף הרכב, גרירת הרכב או תיקון דרך שלא לפי הוראות היצרן תקלה ברכב שאירעה לאחר שתי שנות אחריות שבו נעשה שינוי שלא כדין בקריאת מוד המרחק או שהוחלף בו מוד המרחק, כך שלא ניתן לוודא את המרחק שהרכב נסע, אינה נכללת במסגרת האחריות.

האחריות לא תחול על תקלה, ליקוי, או פגם שהם תוצאה של: תאונה, שבר מכני שנגרם שלא כתוצאה מליקוי בחומר או בייצור, בלאי טבעי, באשר לאופן השימוש ברכב. בנוסף, לא תחול האחריות על מוצרי התעבורה הבאים:

מצתים.

נורות, פנסים.

מסנני אוויר, שמן ודלק.

רפידות מצמד, רפידות בלמים, צלחות בלמים.

להבי מגבים וחלקי גומי.

כוונן ואיזון אופניים.

מצבר - האחריות ניתנת ל-12 חודשים בלבד ללא הגבלת ק"מ.

צמיגים - האחריות לצמיגים ניתנת על ידי יצרן הצמיגים באמצעות יבואן הצמיגים או נציג היצרן בישראל.

מערכת טעינה - אם הורכב ברכב מכשיר קשר או מערכת אחרת הצורכת זרם מעל

צריכת הזרם המרבית שצורך הרכב כאשר כל מערכותיו מופעלות בסיבובי סרק או כאשר המנוע דומם.

חלקי מרכב תחתון - חלק מחלקי המרכב התחתון שאינם נראים לעיין (סרן קדמי, סרן אחורי, מוטות ציריה,

מערכת פליטה וכו') אינם מגולוונים ועלולים להופיע בהם סימני חלודה חיצונית. מדובר בתופעה רגילה ואין הדבר פוגע באיכות הרכב או בטיחותו. במקרה הופעת חלודה כאמור יש לבדוק את הרכב במוסך מורשה מטעם היבואן ובמקרה הצורך להסיר את החלודה באמצעות חומר ממייר חלודה שאושר לשימוש ע"י היבואן.

מילוי "אוריאה" - בחלק מדגמי הדיזל מותקנת מערכת להפחתת פליטות המחיבת שימוש באוריאה - יש למלא אוריאה במתקנים ומוסכים המורשים ע"י היבואן בלבד. מילוי אוריאה מזההמת/לא תקינה עלול לגרום לנזק בלתי הפיך לממיר הקטליטי ויביא לאבדן האחריות למערכת זו.

האחריות מוגבלת לתיקון פגמים שהלקוח הודיע למוסך שרות עליהם ומסר את הרכב לשם תיקונם במשך תקופת האחריות ואינה חלה על פגמים שנתגלו, או התגלו, במשך תקופת האחריות, אך לא נמסרו לתיקון במוסך מורשה במשך תקופת האחריות.

הגבלת אחריות לנזקים ישירים בלבד:

כתב האחריות זה מחייב את היבואן לתקן פגמים עליהם חל כתב האחריות.

היבואן אינו אחראי לנזקים שנגרמו ללקוח, ככל שנגרמו, כתוצאה מהפסד זמן, הפסד כסף או הפסד רווח, אי נוחות, אובדן רכוש, הוצאות שכירת רכב, גרירה או נזק אחר כלשהו שנגרם במישרין או בעקיפין ללקוח כתוצאה מפגם ייצור ברכב או במוצר תעבורה או כתוצאה מתיקונם. עלות גרירה תשולם למוסך המורשה הקרוב בלבד ובתנאי שאושרה מראש על ידי מחלקת השירות של היבואן. לא ישולמו במפורש פיצויים ענשיים, דמי נזק למופת או דמי נזק מכופלים.

החובה לבצע טיפולים שגרתיים:

הלקוח חייב להקפיד לבצע טיפולים שגרתיים ברכב לפי מפרט הטיפולים של היצרן.

מומלץ לבצע את הטיפולים במוסכים שהוסמכו לכך ע"י היבואן, כיוון שהם מכירים היטב את הרכב, ועוברים השתלמויות לצורך כך. עם זאת, הלקוח רשאי לבצע את הטיפולים במוסך אחר, מורשה ע"י משרד התחבורה, בתנאי שהטיפולים נעשו תוך שימוש במוצרי תעבורה העומדים בדרישות איכות והתאמה להוראות היצרן.

התשלום עבור טיפולים שגרתיים ברכב חל על הלקוח. טיפולים שיגרתיים מבוצעים בתשלום, מאחר והאחריות אינה חלה על אחזקת הרכב (טיפולים שגרתיים), אלא על פגמי ייצור בלבד.

על הלקוח לוודא שהוא מקבל מהמוסך חשבונית מפורטת לכל טיפול, כאשר בחשבונית מצוינות הפעולות שבוצעו ומוצרי התעבורה שהשתמשו בהם, כאשר הם מוגדרים במדויק, ע"י מספר קטלוגי או תיאור מדויק אחר. בעת הכנסת הרכב למוסך מורשה מטעם היבואן לצורך תיקון באחריות הלקוח ידרש להציג את כל החשבוניות, כתנאי לביצוע התיקון הנדרש במסגרת האחריות.

אנו ממליצים לך להשתמש בחלפים, שמנים ונוזלים מקוריים של MOPAR שיאפשרו לך לשמור לאורך זמן על איכות ורמת אחזקה גבוהה של מכוניתך. חלפים, שמנים ונוזלים אלו נבדקו והותאמו במיוחד לשם תחזוקה מיטבית של מכוניתך.

העברת האחריות:

התחייבות היבואן, בהתאם לכתב אחריות זה ניתנת ללקוח המקורי והיא ניתנת להעברה לרוכש הרכב מהלקוח המקורי, בתנאי שהרוכש מהלקוח המקורי שלה ליבואן את ההודעה בדבר בקשה להעברת אחריות הכוללת את שם הבעלים החדש ברכב שאליו מועברת האחריות כתובתו ומספר הטלפון שלו.





***3889**

www.automax.co.il
